

ИЛКОН

производственная фирма

СХЕМА СБОРКИ

ЛИСТ 1 ЛИСТОВ 1

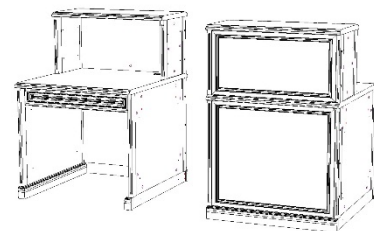

Модель «Версаль»

Модуль стойки ресепшн прямой VPPSP-800

Сборка корпуса.

Забить в нижние отверстия цоколя VII втулки (2) и вкрутить в них опоры (3). Забить цанговые футорки (1) в столешницы X, XV. Забить шканты (4) и вставить стяжки-эксцентрики (6) в фасадные панели V, XIV и в боковые панели I, II, XI. Ввернуть дюбеля (5) стяжек-эксцентриков в столешницы X, XV, цоколя VII, VIII и в пилястры III, IV, XII, XIII. Закрепить направляющие для выдвижных ящиков на боковых панелях I, II евровинтами (8). Присоединить к боковым панелям I, II пилястры III, IV, затем цоколя VII, VIII и затянуть отверткой, поворачивая по часовой стрелке, стяжки-эксцентрики (6). Присоединить к боковым панелям XI пилястры XII, XIII, и затянуть отверткой, поворачивая по часовой стрелке, стяжки-эксцентрики (6). Соединить пилястру III с фасадной панелью V, полку IX с боковой панелью I и закрепить винтами «Директа» (7). Далее соединить полку IX с боковой панелью II и закрепить винтами «Директа» (7). Соединить столешницу X со стойками I, II и затянуть отверткой, поворачивая по часовой стрелке, стяжки-эксцентрики (6). Соединить пилястры XIII с фасадной панелью XIV и закрепить винтами «Директа» (7). Соединить стойки XI со столешницами X, XV и затянуть отверткой, поворачивая по часовой стрелке, стяжки-эксцентрики (6).

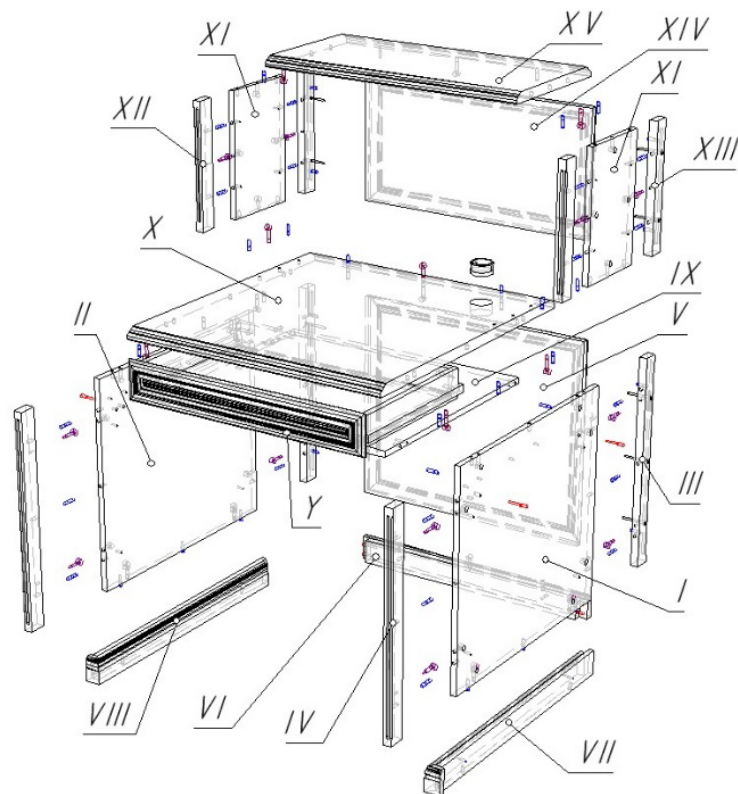

Сборка и установка ящиков.

Забить цанговые футорки (1) в фасад VIY. Забить шканты (4) и вставить в фальшпанель IVY стяжки-эксцентрики (6) на 16 мм и заднюю стенку IIIY стяжки-эксцентрики (6) на 18 мм. Ввернуть дюбеля (5) стяжек-эксцентриков в фасад и боковые стенки IIY и VY. Соединить боковые стенки IY, фальшпанель IVY и заднюю стенку IIIY. Затянуть отверткой, поворачивая по часовой стрелке, стяжки-эксцентрики (6). Вставить дно IY в пазы, присоединить боковую стенку VY и затянуть стяжки-эксцентрики (6). Закрепить фасад VIY на фальшпанели IVY винтами M4 (9). Для установки ящика его надо опереть задней стенкой на направляющие и задвинуть по ним до характерного щелчка.

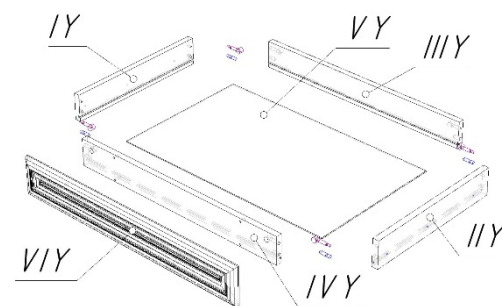

Примечание: допускаются конструктивные изменения, не ухудшающие качества изделия в целом.

1	2	3	4	5	6	7	8
9	10						