

Положить на ровную, чистую поверхность столешницы, боковины и переднюю панель. В столешнице забить шканты (1), впрессовать футорки (4) и вернуть в них стойки к эксцентрики (5). К малой столешнице могут крепиться тумба подвесная (МСПП - 4) или нога-опора (МСНО - 7Б). Если сборка производится с ногой, то фурнитуру установить со знаком " ** ", а если с тумбой, то со знаком " * * * ". Забить в боковины шканты (1), вернуть дюбеля стяжек-эксцентриков (3), впрессовать крепежи для опоры (6) и вернуть в них опоры (7). Вставить в боковины и переднюю панель стяжки-эксцентрики (2) стрелкой в направлении отверстий на торцах (см. рис 1).

Собрать каркас, для этого присоединить переднюю панель к боковинам (см. рис 2) и затянуть стяжки-эксцентрики (2) на передней панели (только те стяжки которыми крепятся боковины). Поставить каркас на опоры и установить на него столешницу (I), закрепить ее, затянув стяжки-эксцентрики на боковине и передней панели. После этого установить на каркас столешницу (V) и закрепить ее затянув оставшиеся стяжки-эксцентрики (2) (см. рис 3), после чего тщательно совместить столешницы и закрепить их пластинами (9) на саморезы (10). Закрыть все стяжки-эксцентрики (2) декоративными заглушками (8). Если стол комплектуется ногой, то повернуть ногу в соответствии с ее схемой сборки, а если тумбой, то посадить тумбу на шканты (1) и стойки к эксцентрику (5), затянуть стяжки-эксцентрики (2) на боковинах тумбы и закрыть их декоративными заглушками (8). Поставить стол на место в соответствии с дизайн-проектом и отрегулировать опоры (7) по высоте (если требуется).

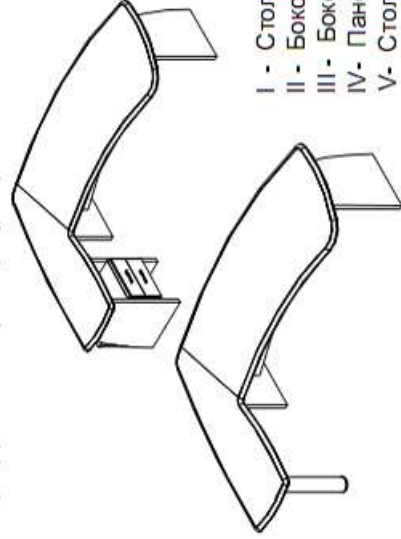

I - Столешница
 II - Боковина 1
 III - Боковина 1
 IV - Панель передняя
 V - Столешница

